

Инструкция по установке







Li L7/L9

(2022-)

Арт.: F.8711.003



Тип шара - «VM»

 $D \text{ (kN)} = \frac{\text{MAX kg} \times \text{MAX kg}}{} \times 0,00981$  $D \text{ (kN)} = (\text{MAX kg} + \text{MAX kg}) \times 0,00981$	 <p>1500 kg</p>	 <p>75 kg</p>	<p>D = 10 kN</p>
<p>Li L7/L9 (2022-)</p>		 	

Используемый инструмент:

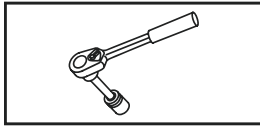

S - 10;
S - 15;
S - 19.











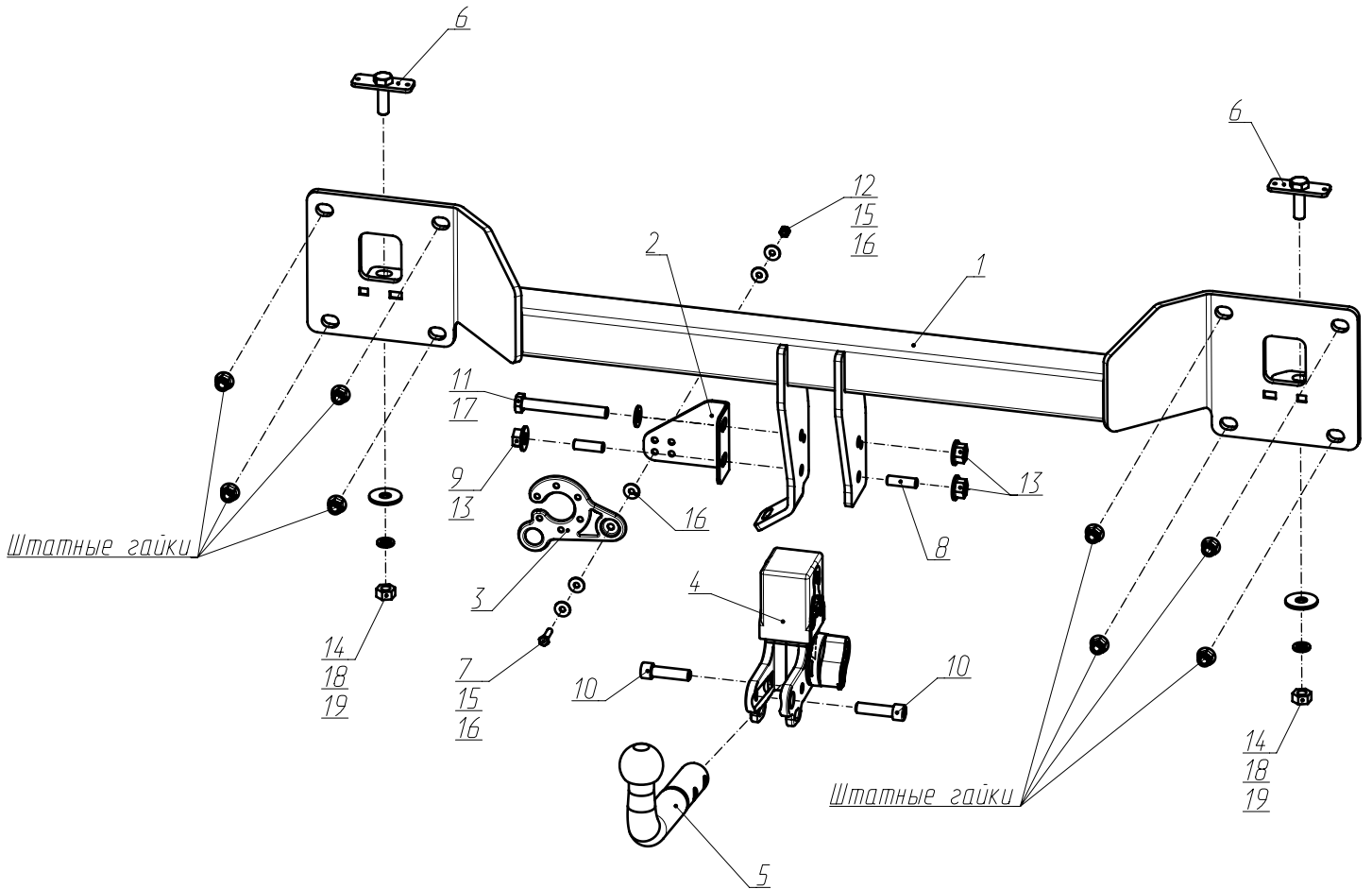

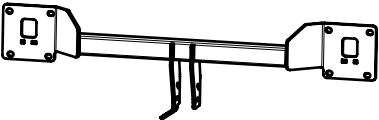
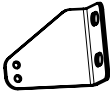

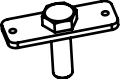
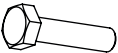
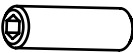
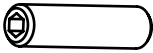

Wrench

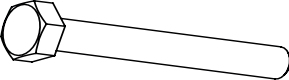
10 mm;
19 mm.



HEX
S - 6;
S - 10.



1	x1	Балка	
2	x1	Кронштейн	
3	x1	Кронштейн под розетку	
4	x1	Быстросъем	
5	x1	Крюк	
6	x2	Закладная M12x1,25	
7	x1	M6x25	
8	x1	M12x25	
9	x1	M12x35	
10	x2	M12x45	
11	x1	M12x100	
12	x1	M6	
13	x3	M12	
14	x2	M12x1,25	
15	x2	Ø 6 увел.	
16	x3	Ø 6 (полиамид.)	
17	x1	Ø 12	
18	x2	Ø 12	
19	x2	Ø 12 увел.	

1

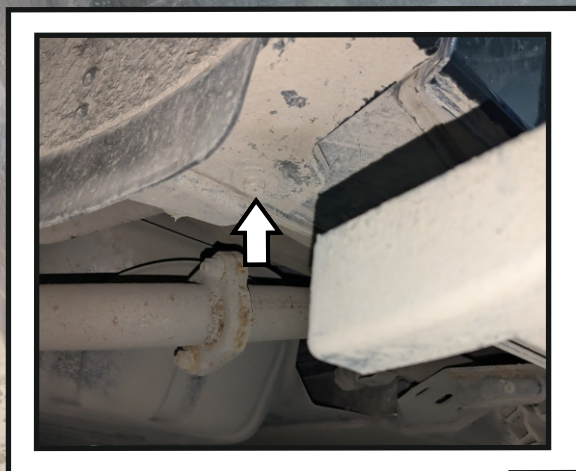

Выкрутить болт крепления боковой накладкой и демонтировать накладку. С другой стороны аналогично.

2



Выкрутить винты крепления бампера. С другой стороны аналогично.

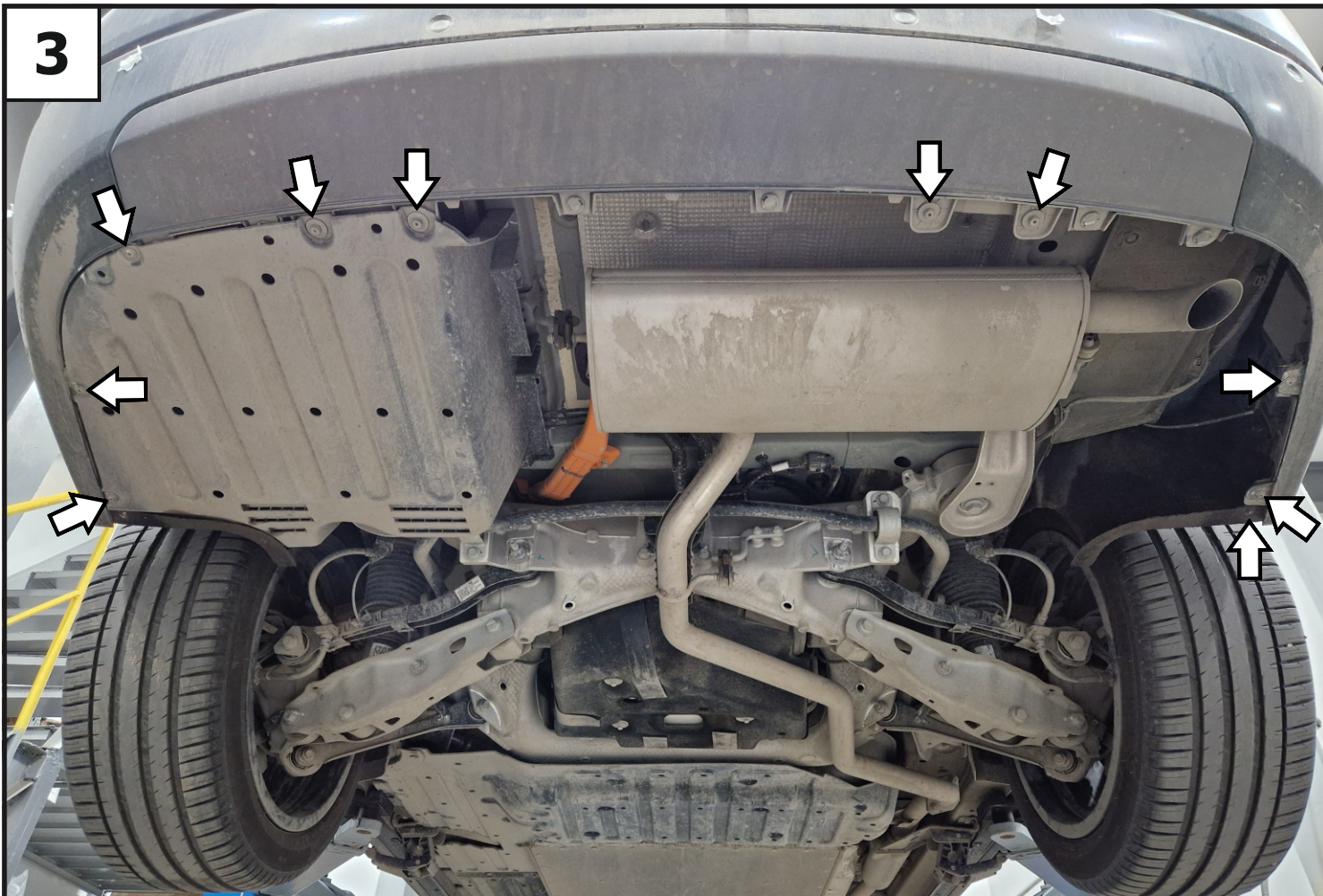

Открутить нижние болты и винты крепления бампера.

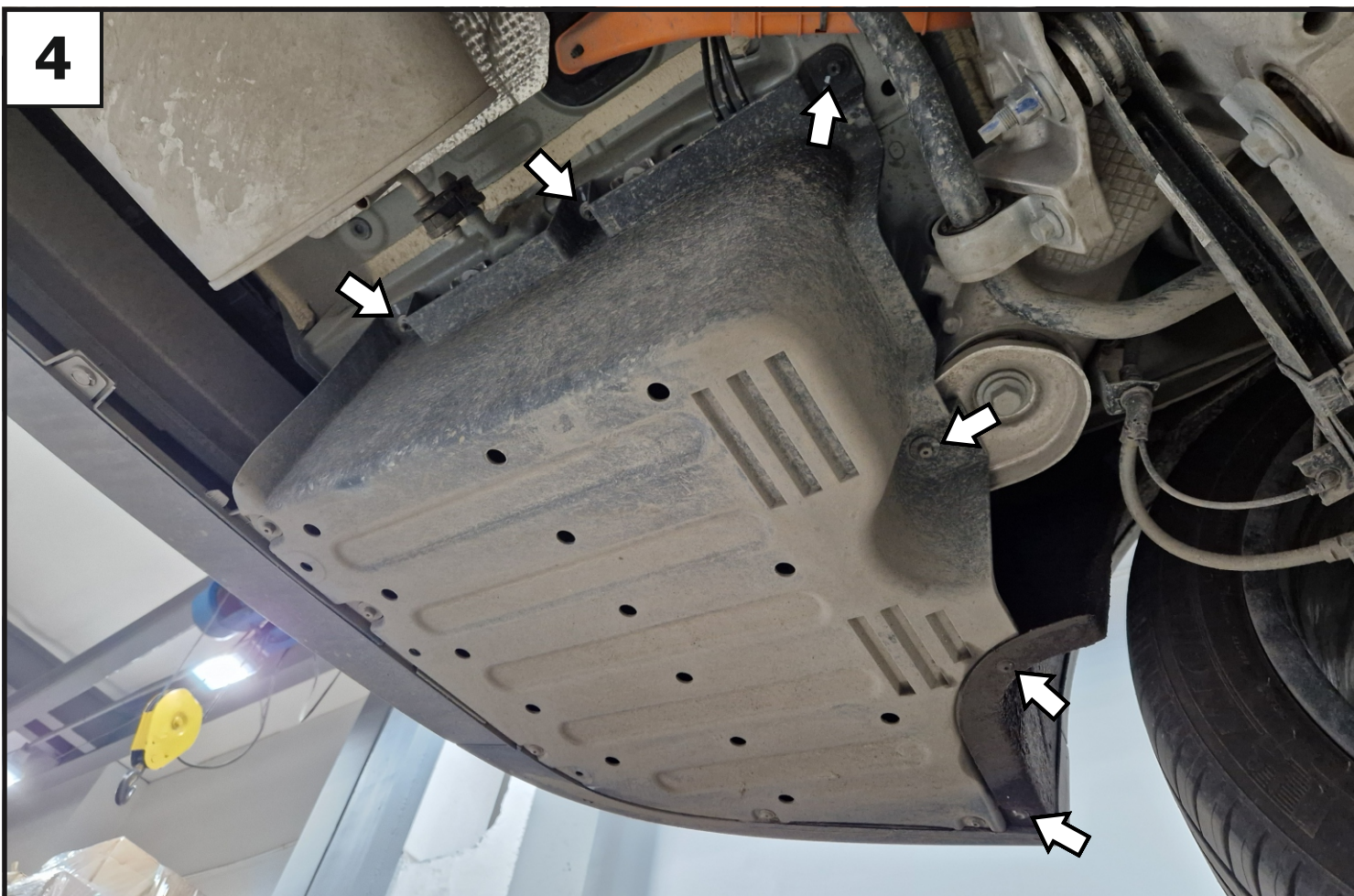

Выкрутить крепежные элементы пыльника. После чего демонтировать пыльник, а затем бампер, отключив разъем электропроводки.

5



Открутить гайки крепления усилителя и демонтировать усилитель.

6

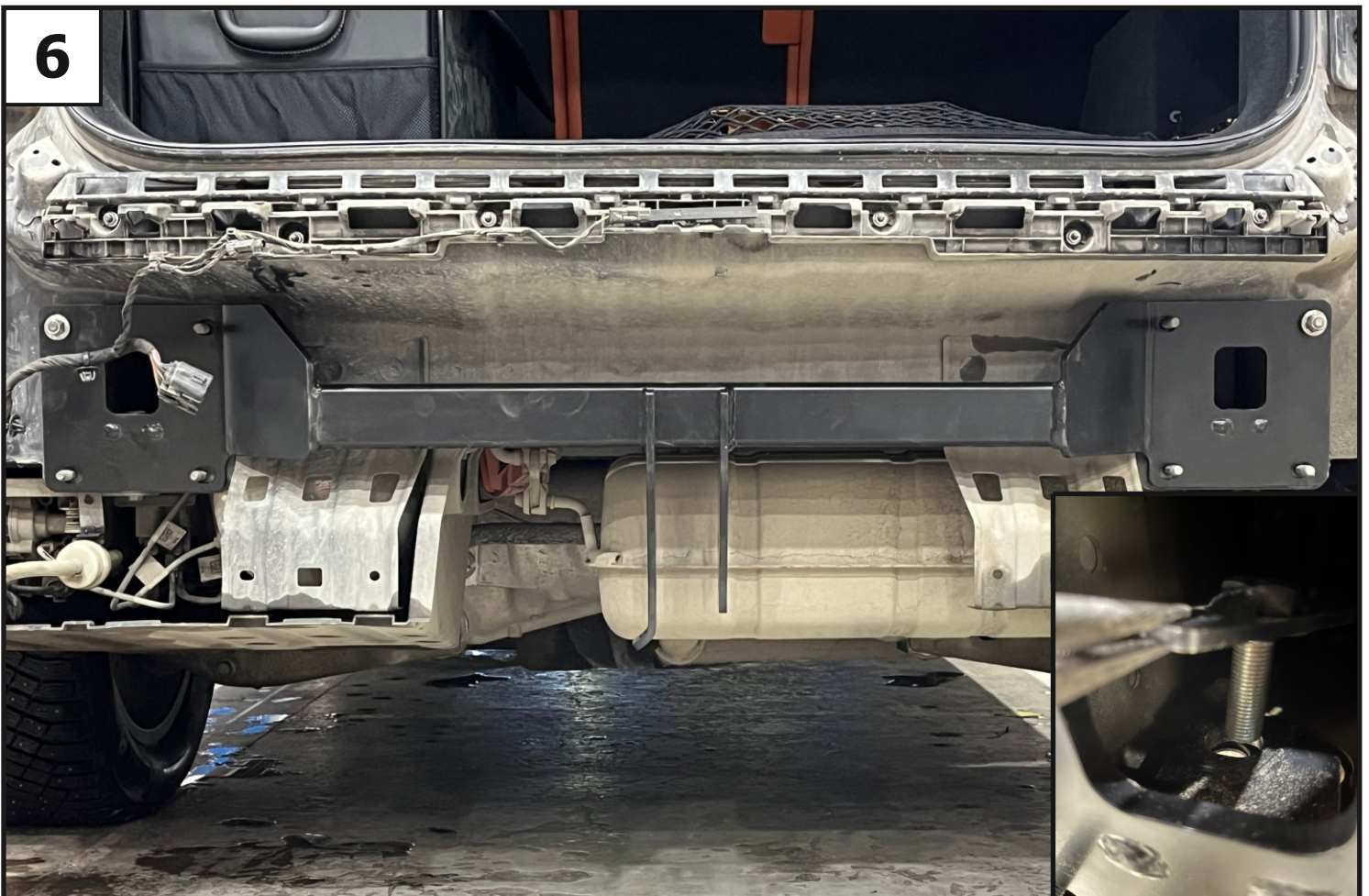

Установить балку (1), закрепив с помощью закладных M12x1,25 (6), шайб 12 пружинных (18), шайб 12 увеличенных (19) и гаек M12x1,25 (14).

7

Установить усилитель поверх балки (1), закрепив при помощи штатных гаек. Отрегулировать положение ТСУ относительно центра автомобиля и затянуть все резьбовые соединения. Моменты затяжки: M10=47 Нм; M12=81 Нм.

8

Установить ответную часть быстросъема и кронштейн (2), закрепив с помощью болта M12x100 (11), шпильки M12x25 (8), шпильки M12x35 (9), шайбы 12 с насечками (17) и гаек M12 с фланцем (13). Шпильки (8 и 9) закручивать до упора без усилия.

9



Установить кронштейн под розетку (3), закрепив с помощью болта М6х25 (7), шайб 6 увеличенных (15), шайб 6 полиамидных (16) и гайки М6 (12). Затянуть все резьбовые соединения. Моменты затяжки: М6=6 Нм; М12=81 Нм.

10



Установить бампер и пыльник в обратной последовательности. Установить вставку быстросъема в ответную часть. Закрепить крюк (5) с помощью винтов М12х45 (10). Затянуть все резьбовые соединения. Момент затяжки: М12=81 Нм.